

ultraframe

Classic



Donnez cette brochure aux particuliers
après l'installation de la toiture.

Installation des capots alu

Version 2.0
Mars 2011

Les Composants

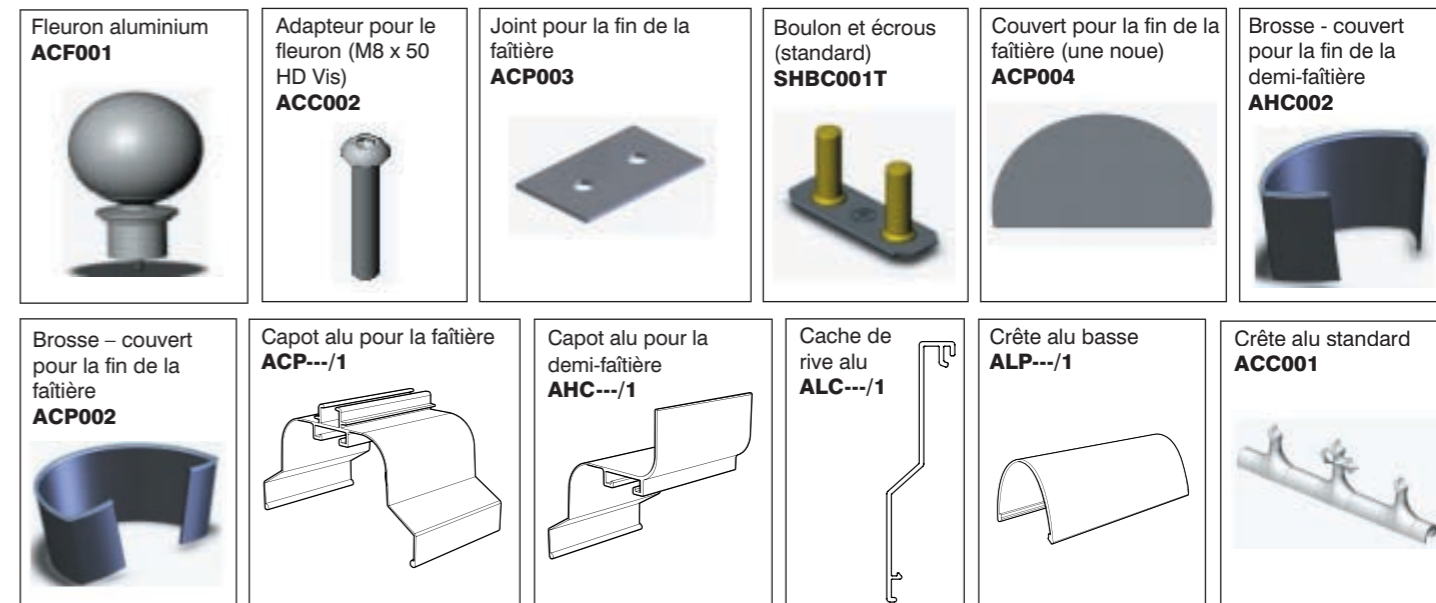

Les outils – un maillet, 6mm mèche pour un drill

En plus – petit cale en bois

Film de protection – Décoller et enlever après l'installation.

Merci de lire cette brochure avec le manuel d'installation de la toiture





1 Pour l'entreposage des produits dans l'usine ou sur une galerie, le support est important mais il faut que les sangles ne soient pas trop raides.

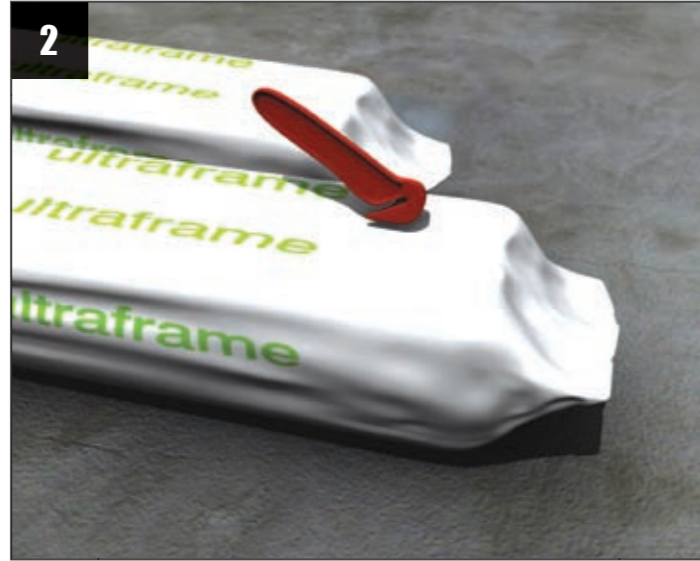

2 Utiliser un couteau spécial pour ouvrir les balles.



3 N'utilisez pas la force forte pendant l'installation des produits en aluminium.

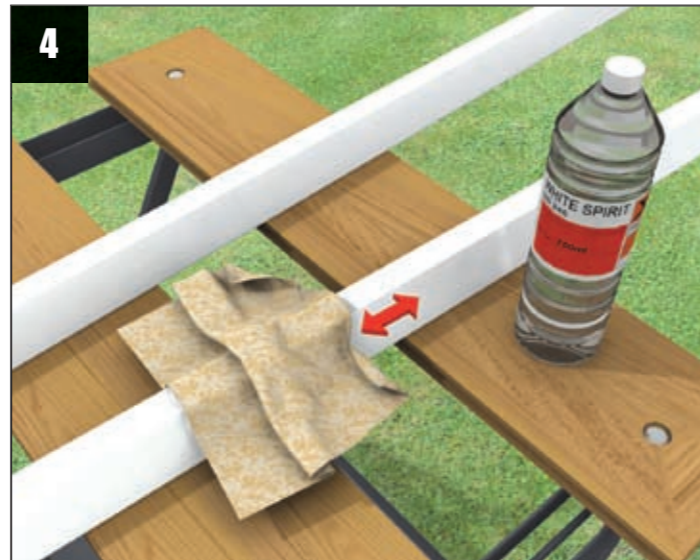

4 On peut enlever la crasse et le mastic avec le white-spirit.



5 S'il y a un besoin de couper quelque chose sur le chantier (les trous pour le drainage ou un trou pour le tuyau de descente) enlever tous les rejets de metal de la surface et puis sceller avec un apprêt et finalement appliquer la première couche de peinture. Autrefois, utiliser un enduit étanche pour empêcher le commencement de la corrosion. Ces mesures sont nécessaires en particulier, dans les environnements marins.



01 Il faut que la sablière, chevrons, faîtière et faîtière réduite est installé. Assurer que le ressort du clip est dans la position chargé (voir au-dessus).



02 Assurer que le clip est dans la position avec la gâchette vers la faîtière.

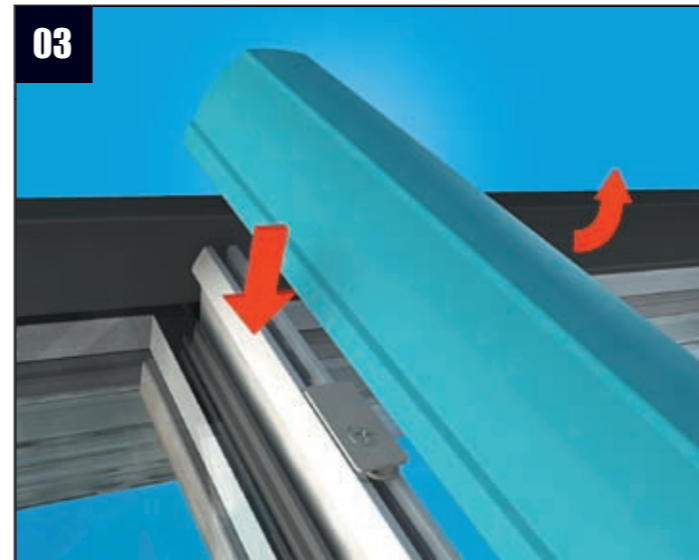

03 Assurer que l'aile du clapet anti-pluie est levé avant les capots sont installés.

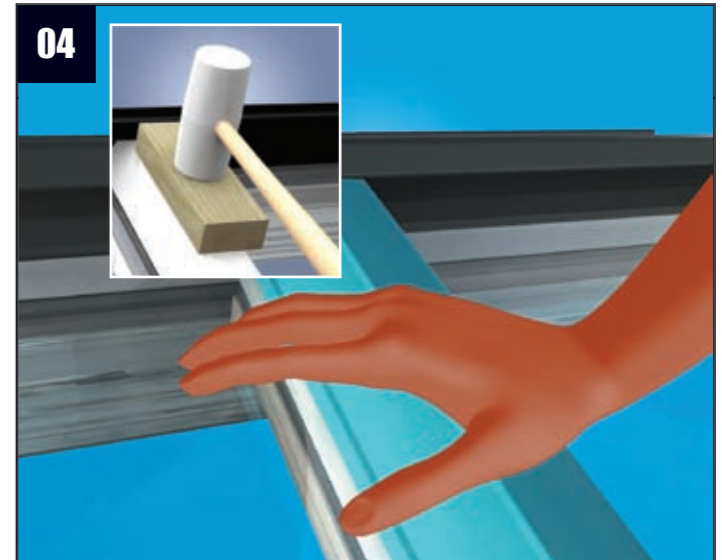

04 Frapper le capot avec un maillet et une bille. Chaque capot est numéroté selon sa position dans la toiture.



05 Percer un trou de 6mm et puis utiliser la fixation (CRN010) pour attacher le capot sur le chevron. (Pas nécessaire si vous utilisez la corniche)

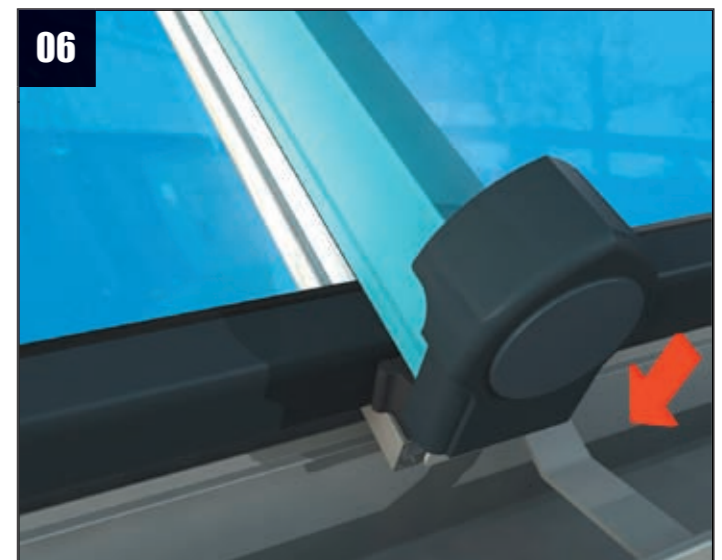

06 Installer les embouts de chevron (insérer sur les blocs de fixation). Pousser l'ajout dans l'embout.

Installation

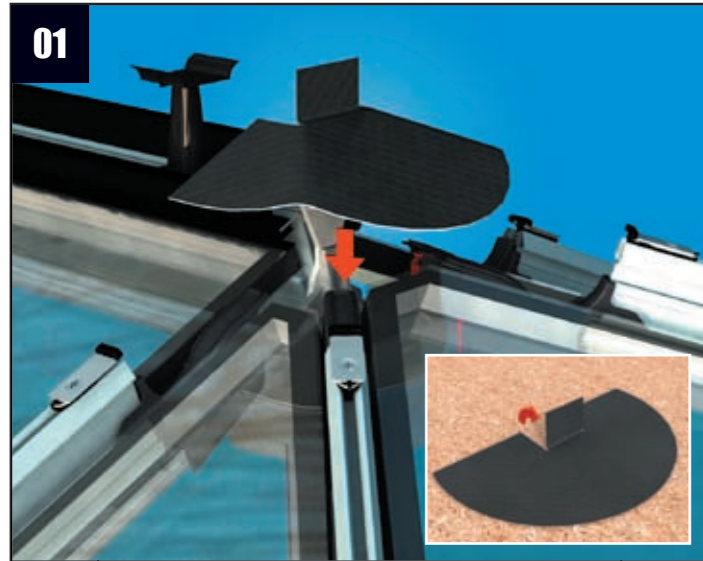

01 Enlever la pellicule de plastique et plier la patte. Mettre la feuille d'étanchéité sur la toiture et former dans position. Selon le style de la toiture il faut qu'on mette une marque sur la feuille d'étanchéité pour couper

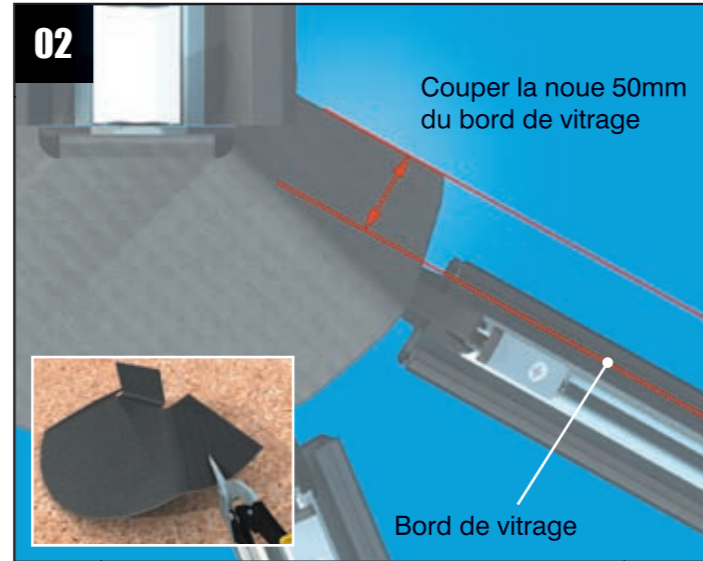

02 Couper la feuille d'étanchéité.



03 Appliquer le 'Gutterbond' sur le dessous de la feuille d'étanchéité.

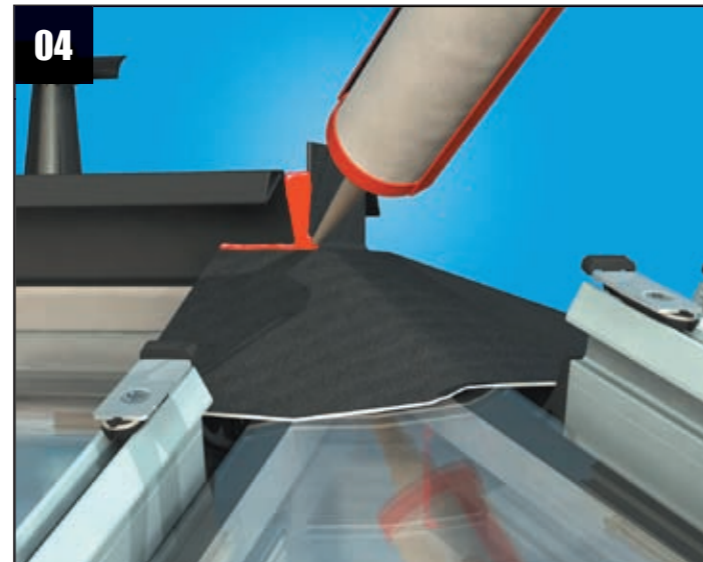

04 Installer la noue à sa place. Assurer y a un contact avec le vitrage. Faire un joint dans tous les emplacements entre la noue et le clapet anti-pluie.

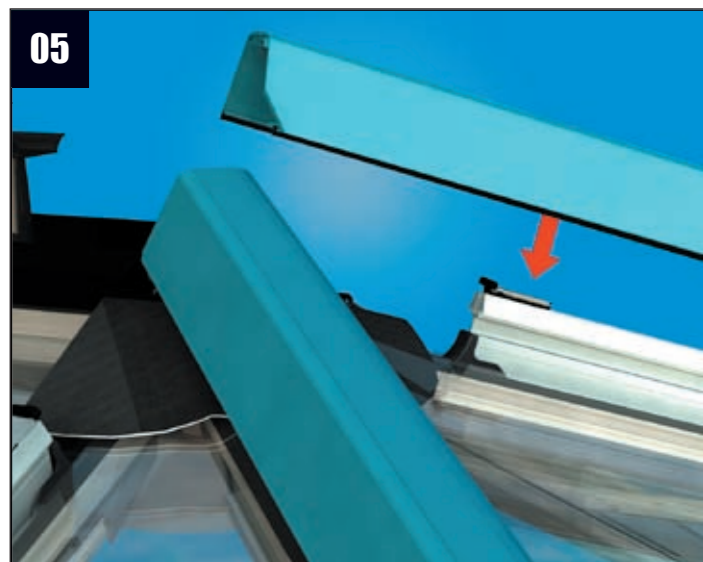

05 Installer les capots de chevron et fixer la feuille d'étanchéité à sa place.

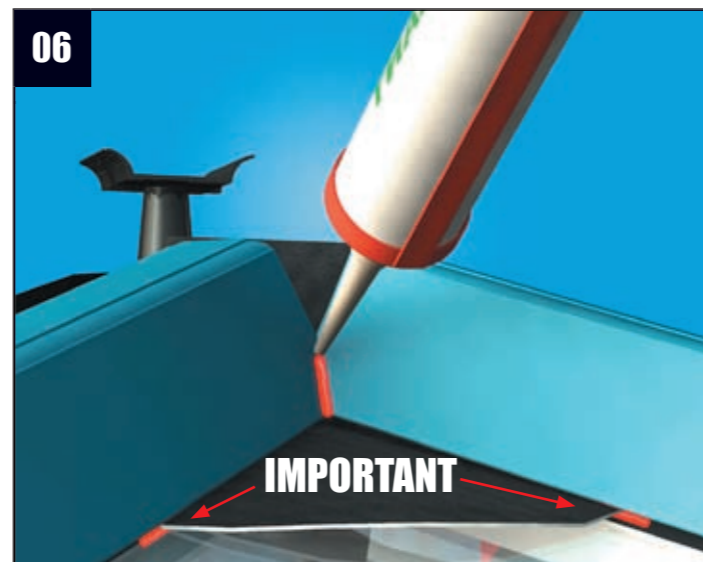

06 Utiliser le 'Gutterbond' entre les capots et aussi entre le joint d'étanchéité et la noue (voir photo - utiliser une douille non coupé)

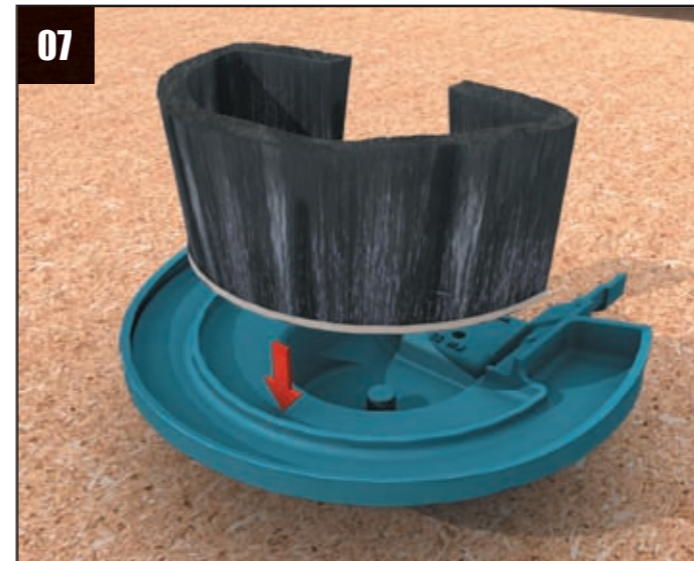

07 Installer la brosse.

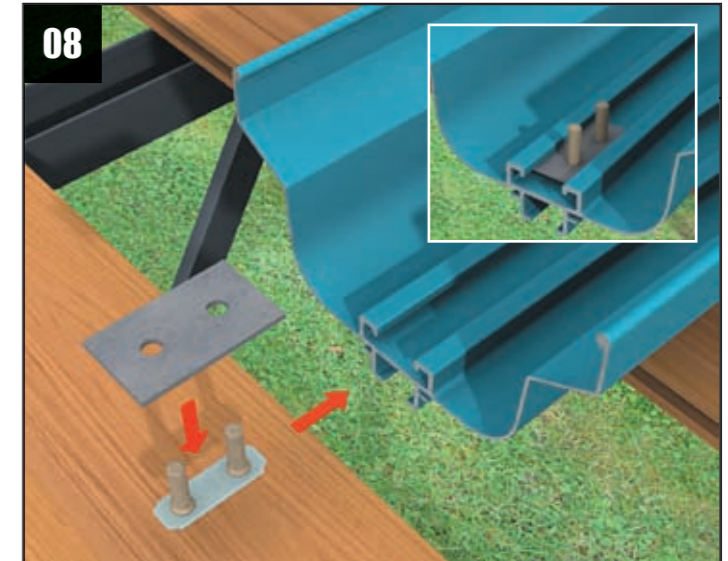

08 Assembler le boulon 'double' et le joint pour la fin de la faitière. Insérer dans le capot de la faitière.

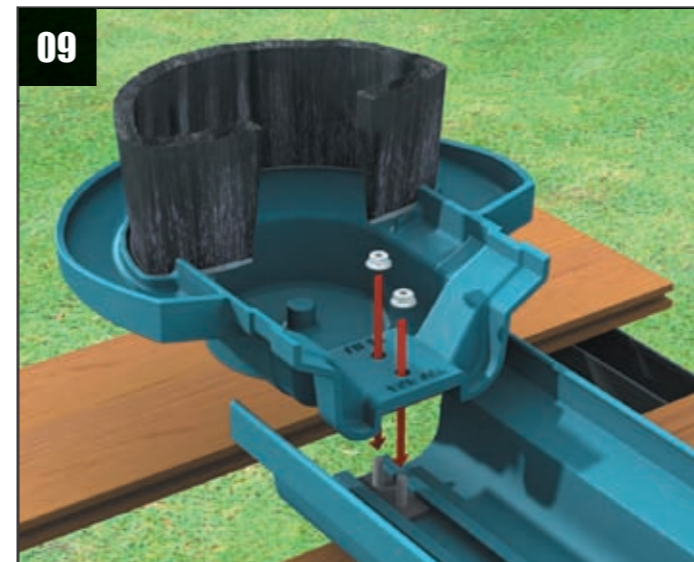

09 Assembler et attacher la fin de la faitière avec le capot de la faitière - utiliser les écrous.

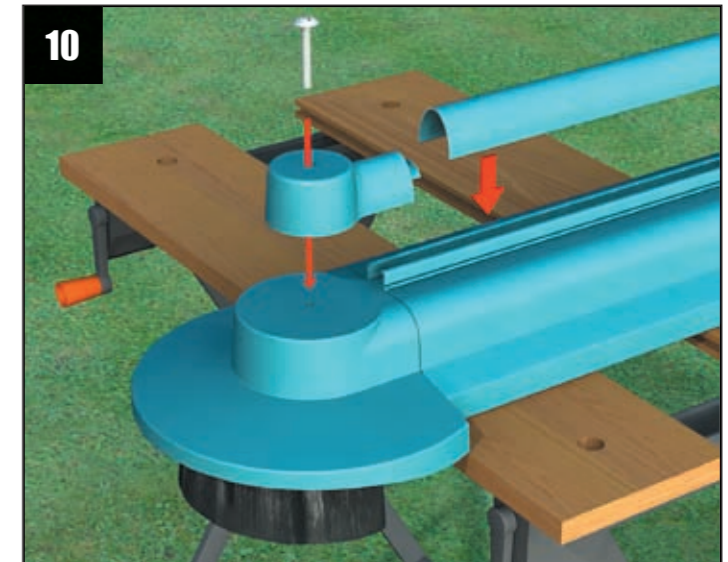

10 Crête alu basse. Assembler comme la photo.

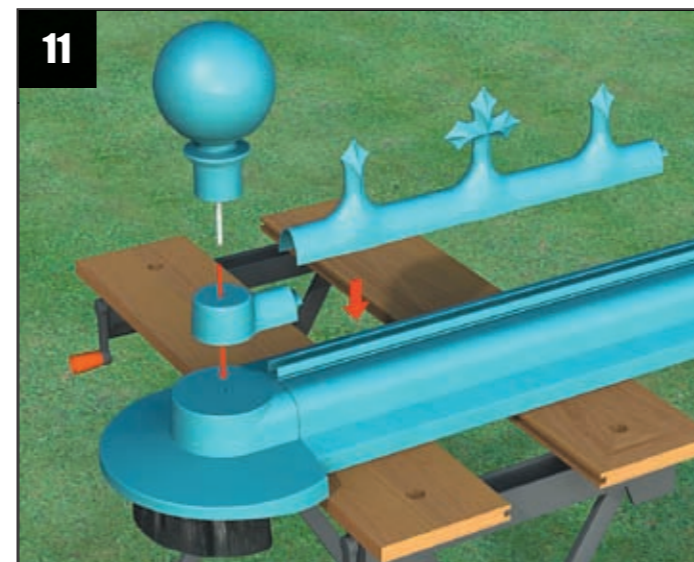

11 Fleuron aluminium. Assembler comme la photo.

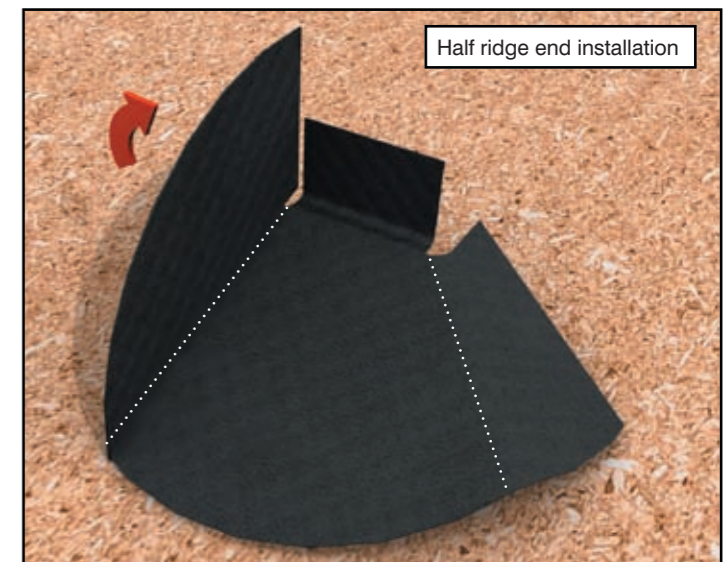

La noue pour la demi-faitière est plier comme la photo et installer comme l'un pour la faitière complète.

Chevron en arêtier

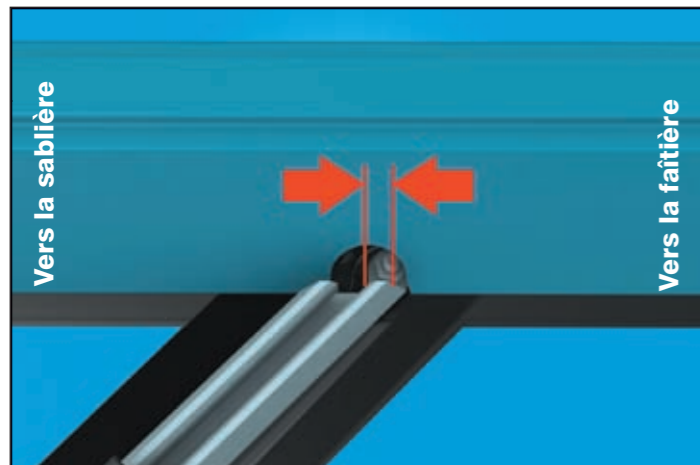

Placer le capot ainsi qu'il reste sous le chevron en arêtier.

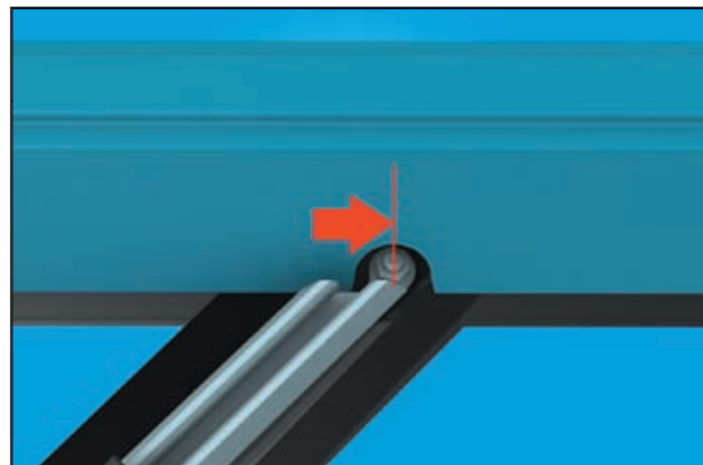

Frapper le capot jusqu'à on peut voir la fixation dans le milieu du trou.

Installation de la cache de rive

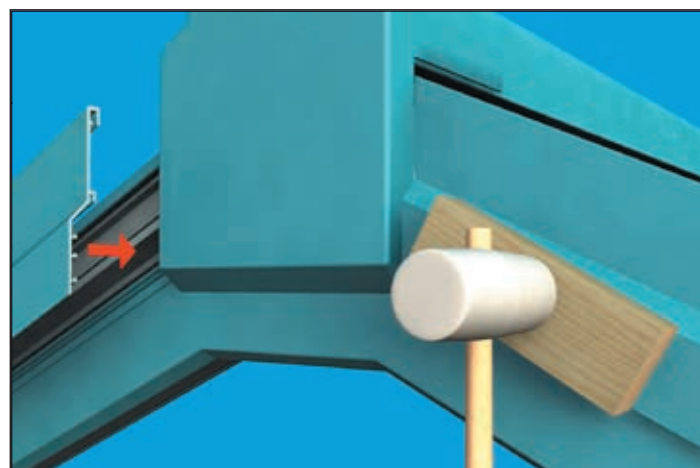

Frapper la cache de rive avec un maillet et une bille. Si nécessaire on peut couper la pièce à l'extrémité sablière – faites attention quand vous coupez l'aluminium.

Pour enlever les capots alu

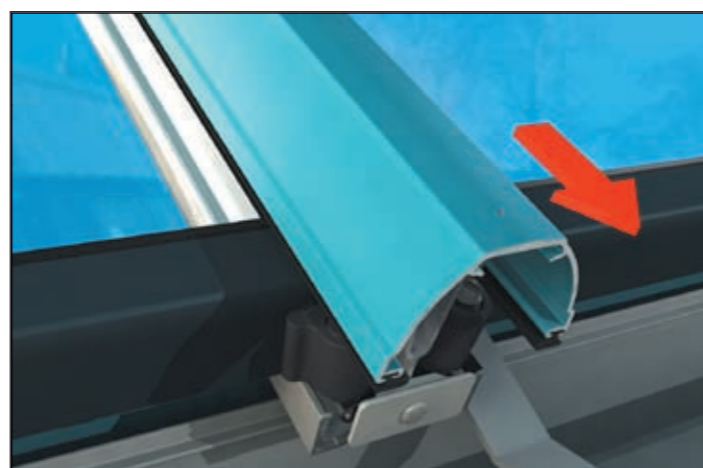

Insérer l'embout de la fixation et dévisser la fixation à la fin du chevron (Voir les instructions 5 et 6 – dans l'ordre inverse). Insérer le capot vers le bas jusqu'à le clip est dégager. Pour installer encore puis voir les instructions 1 - 6.

Fixation sur la noue



Assurer que le clip est dans la position avec la gâchette vers la faitière.

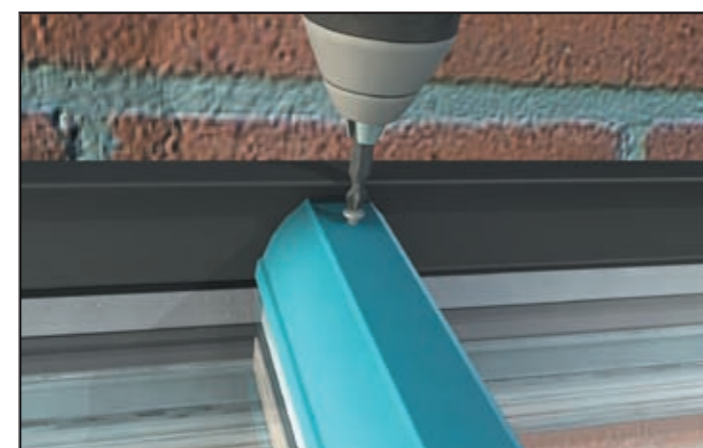

Percer un trou de 6mm à l'extrémité faitière sous le clapet anti-pluie. Utiliser la fixation (CRN010) pour attacher le capot sur le chevron.

Avant l'installation des capots alu, assurer que le ressort du clip est dans la position chargé. Voir les photos en dessous pour regarder les positions différentes des chevrons.

ABC001 – Recharger le clip

Chevrons standard, chevron empannon, chevron de commencement et chevron en arêtier sans chevron empannon (installé dans l'usine à chaque 500mm)

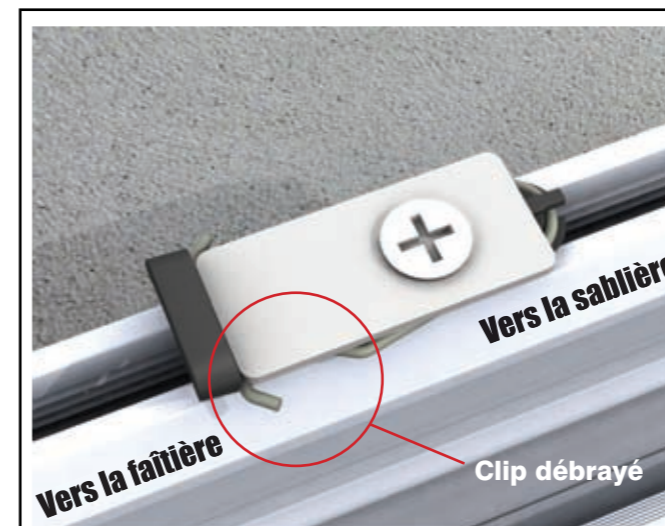

Garder la pièce noire à sa place pour empêcher l'écrou insère vers le bas du chevron.



ABC002 – Recharger le clip

La noue et chevron en arêtier avec chevron empannon (installé dans l'usine à chaque 250mm)

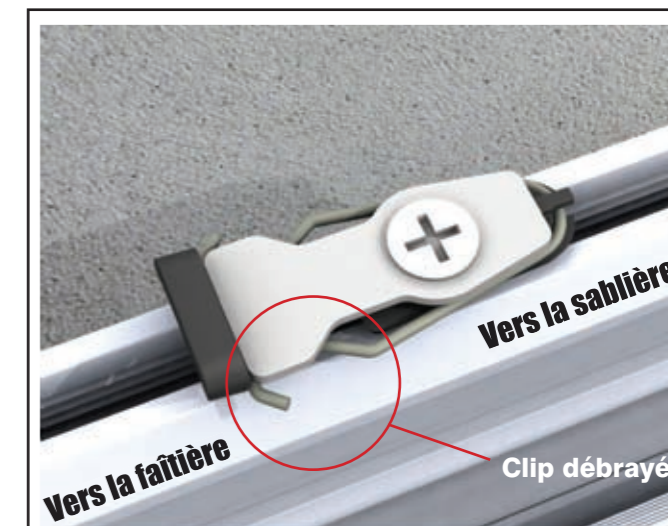

Nettoyer et Maintenance

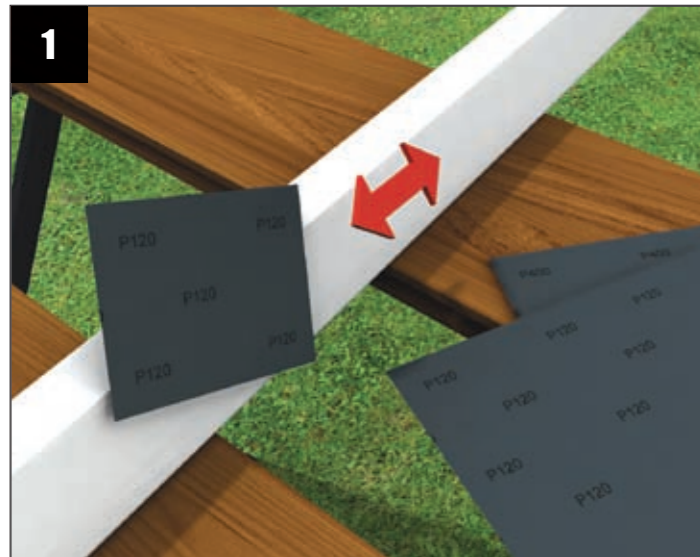

1 S'il y a aucun de dommage sur la surface, utilise le papier de grès 120-360 pour préparer la surface. Nettoyer avec le 'white-spirit'.

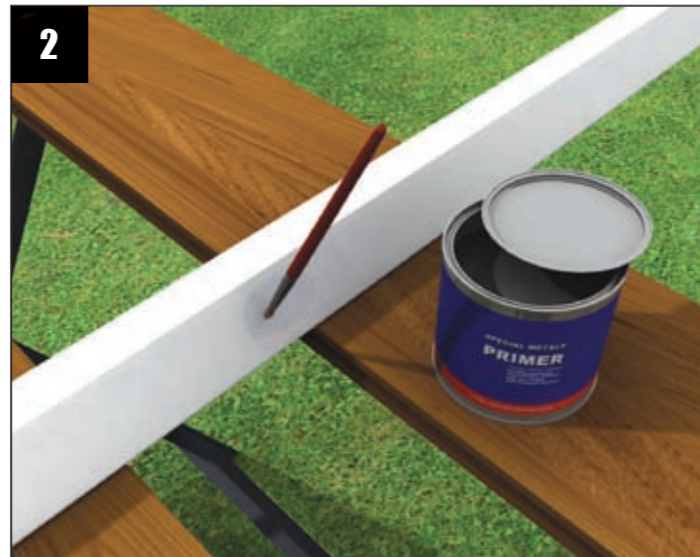

2 Assurer que la surface est sèche – appliquer une couche d'apprêt avec une brosse fine.

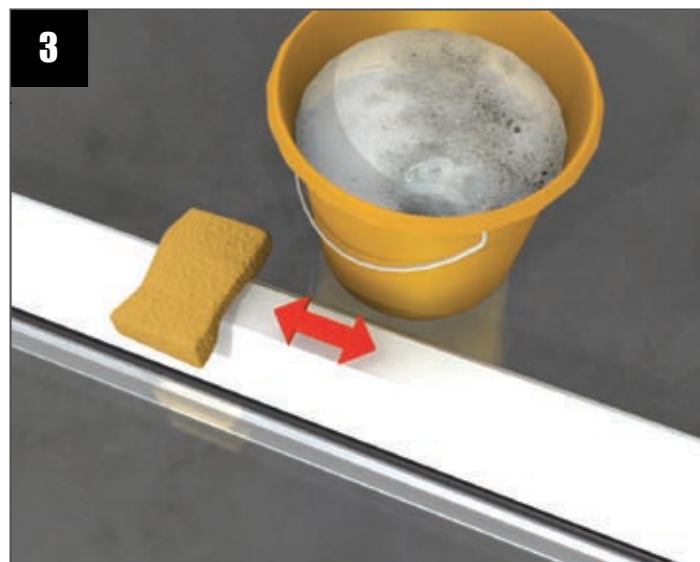

3 Nettoyer avec l'eau tiède savonneuse.

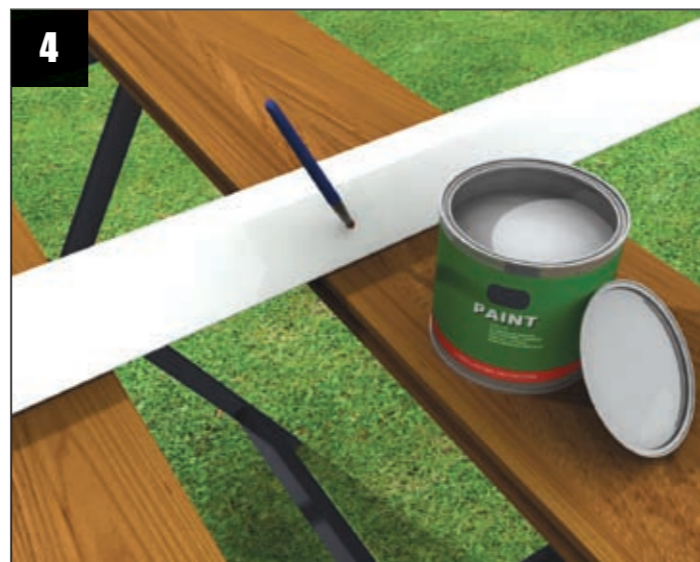

4 Finalement appliquer une première couche avec une brosse fine.



5 On peut enlever les marques difficiles avec la crème de rénovation par exemple. Quand il est sec, on peut faire le polissage.

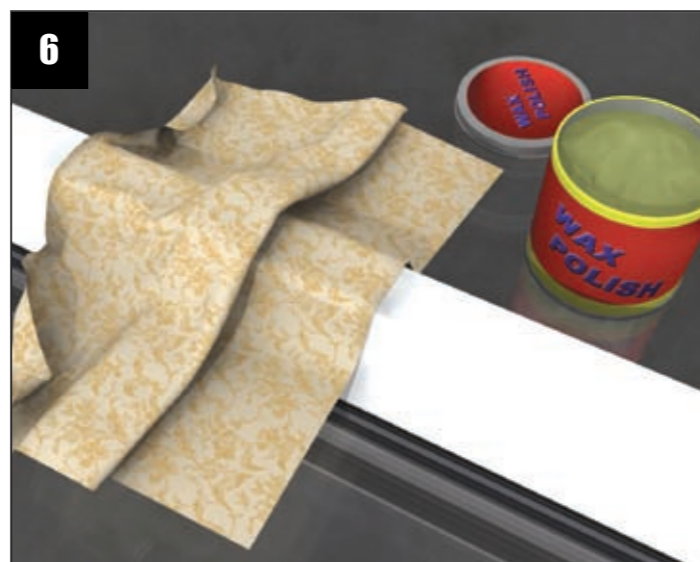

6 Pour la protection de plus on peut utiliser une encaustique jusqu'à deux fois par an. Lire les instructions avec soin.

N'oubliez pas que le laquage à base des poudres polyester ne sont pas exempt d'entretien – La quantité du nettoyage ce dépendant sur l'environnement et l'attitude du propriétaire. Tous les peintures peuvent 'perdre son éclat' et après quelques années on verra une réduction dans le niveau de lustre – La restauration est possible.

ultraframe

Ultraframe (UK) Ltd, Salthill Road, Clitheroe, Lancashire. BB7 1PE

Ultraframe is a trading name of
Ultraframe (UK) Ltd.

www.ultraframe.co.uk

It is Ultraframe's policy to continually seek to improve its products, processes and services, and we reserve the right to change specifications without prior notice. Ultraframe is a trading name of Ultraframe (UK) Limited.